

### การทดสอบและออกใบอนุญาตพิเศษสำหรับขับรถยนต์ทหารมีวัตถุประสงค์

๑. เพื่อบรรจุเข้ารับราชการในตำแหน่งพลขับ ชกท.๖๔๐ของหน่วยต่าง ๆ ใน ทบ.
๒. เพื่อนำไปใช้งานทั่วไปตามแต่ละประเภทของใบขับขี่ เช่น ประเภท ๒ ระบุ. ตั้งแต่ ๒ ต้นขึ้นไป
๓. เพื่อเลื่อนฐานะตาม ชกท. เช่น ชกท.๖๔๐ , ๖๔๑ , ๖๔๒ เป็นต้น
๔. เพื่อรับเงินเพิ่มในตำแหน่งพลขับ ( ร. ๓๑ )
๕. เพื่อย้ายกลับภูมิลำเนาเกิด

### แบ่งประเภทของใบอนุญาตพิเศษ ๗ ประเภท

การส่งหลักฐานเพื่อขอรับใบอนุญาตพิเศษสำหรับขับรถนั้น ต้องแจ้งประเภทรถให้ชัดเจนด้วยว่าเป็นรถประเภทที่เท่าใด ดังจะกล่าวต่อไปนี้ คือ

- ประเภทที่หนึ่ง หมายถึงรถยนต์สายพานที่ใช้คันบังคับ
- ประเภทที่สอง หมายถึงรถยนต์สายพานหรือกึ่งสายพานที่ใช้พวงมาลัยบังคับ หรือรถยนต์ไม่น้อยกว่า ๓ ล้อ บรรทุกน้ำหนักเกินกว่า ๒ ตัน
- ประเภทที่สาม หมายถึงรถยนต์ไม่น้อยกว่า ๓ ล้อบรรทุกน้ำหนักไม่เกิน ๒ ตัน
- ประเภทที่สี่ หมายถึงรถจักรยานยนต์มีพ่วงข้าง
- ประเภทที่ห้า หมายถึงรถจักรยานยนต์ที่พ่วงท้าย
- ประเภทที่หก หมายถึงรถจักรยานยนต์ธรรมดา
- ประเภทที่เจ็ด หมายถึงรถทุกประเภทตั้งแต่ประเภทที่หนึ่งถึงประเภทที่หก คือ ขับรถได้ทุกประเภท

การเขียนใบอนุญาตพิเศษ ให้ลงประเภทที่ด้วยอักษรเท่านั้น ถ้าขอเพิ่มประเภทของรถในใบอนุญาตพิเศษ ก็ให้เติมประเภทของรถที่ขอเพิ่มใหม่ลงในใบอนุญาตพิเศษฉบับเดิมโดยไม่ต้องเปลี่ยนใบอนุญาตใหม่

### ขั้นตอนในการขอสอบใบอนุญาตพิเศษขับจี้รถยนต์ทหาร

๑. หน่วยตั้งแต่ระดับ กรม ขึ้นไปมีหนังสือมาที่ รร.ขส.ขส.ทบ. หนังสือมาจากหน่วย ๑ เรื่อง ต่อการสอบใบอนุญาต ๑ ประเภท หากผู้ทำการทดสอบมีความประสงค์สอบใบอนุญาตมากกว่า ๑ ประเภทก็ให้ทำหนังสือตามจำนวนประเภทใบอนุญาตที่ต้องการสอบ เช่น ต้องการทำใบอนุญาตฯ ประเภทที่ ๓ , ๖ ก็ให้ทำหนังสือมา ๒ เรื่อง
๒. กำหนดวัน เวลาเพื่อทำการทดสอบสามารถเลือกได้ ๒ วิธี

๒.๑ ทดสอบที่ รร.ขส.ขส.ทบ. โดยเตรียมยานพาหนะที่จะทดสอบมาด้วยพร้อมทั้งมีนายทหารชั้นสัญญาบัตรหรือนายสิบควบคุมมาด้วย ๑ คน ( เป็นผู้ที่มิใช่ใบอนุญาตพิเศษขับจี้รถยนต์ทหารแล้ว )

๒.๒ ขอรับการสนับสนุนกรมการเดินทางไปทำการทดสอบยังหน่วยขอรับการสนับสนุน ทั้งนี้หน่วยขอรับการสนับสนุนต้องมีกำลังพลที่จะเข้ารับการทดสอบไม่น้อยกว่า ๑๐๐ คน โดยหน่วยขอรับการสนับสนุนต้องเสียค่าใช้จ่ายในการเดินทาง ค่าเบี้ยเลี้ยง ค่าที่พัก ฯ

หากเป็นกรณีทดสอบเพื่อบรรจุเข้ารับราชการหน่วยรับการสนับสนุนต้องนำกำลังพลมาทดสอบยัง รร.ขส.ขส.ทบ. (เว้นแต่จะได้อบรมจาก จก.ขส.๑ เป็นกรณีไป)

### การเตรียมตัวเพื่อเข้ารับการทดสอบ

๑. ผู้ที่มีความประสงค์ทำการทดสอบใบอนุญาตฯ ประเภทที่ ๑ ให้ดูเอกสารประกอบได้แก่ คู่มือคุณลักษณะเฉพาะเบื้องต้นของยานพาหนะที่หน่วยใช้อยู่ เช่น ร. ๑๒ พัน ๑ , ๓ ใช้ รถสายพาน M ๑๑๓ A๒ ให้ดูคู่มือคุณลักษณะเฉพาะเบื้องต้นของรถสายพาน M ๑๑๓ A๒ เป็นต้น

๒. ผู้ที่มีความประสงค์ทำการทดสอบใบอนุญาตฯ ประเภทที่ ๒,๓,๖ ให้ดูเอกสารประกอบได้แก่

### การขอรับใบอนุญาตพิเศษขับขีรยนต์ทหาร

ผู้ที่สามารถผ่านภาคปฏิบัติจะได้รับใบแจ้งผลการสอบของ รร.ขส.๑ เพื่อนำไปประกอบตั้งเรื่องขอใบอนุญาตฯ ต่อไป

๑. ผู้ที่สอบไม่ผ่านภาคปฏิบัติสถานีที่ ๑ - ๓ ในหนังสือ ๑ เรื่องสามารถสอบได้ ๒ ครั้งๆละ ๒ หน ( ถ้าไม่ผ่านสถานีที่ ๔ ๑ หน ถือว่าไม่ผ่าน ๒ หน )

๒. เมื่อสอบผ่านภาคปฏิบัติแล้วจึงสอบภาคทฤษฎีต่อไป ( สอบได้ ๑ หน เท่านั้น )

### พระราชบัญญัติ, ระเบียบ, ข้อบังคับที่น่าสนใจ

๑. พ.ร.บ.จรรยา พ.ศ.๒๕๒๒

๒. พ.ร.บ.รถยนต์ทหาร พ.ศ.๒๕๓๖

๓. ข้อบังคับทหารว่าด้วย การใช้รถยนต์ทหาร พ.ศ.๒๕๘๐

๔. ระเบียบ กท. ว่าด้วยรถราชการทหาร พ.ศ.๒๕๒๕

๕. ระเบียบ กท. ว่าด้วยการบรรจุการโอนและการบรรจุกลับเข้ารับราชการ พ.ศ.๒๕๒๕

### การทดสอบบุคคลเพื่อขอรับใบอนุญาตพิเศษสำหรับขับรถยนต์ทหาร

การทดสอบเพื่อขอรับใบอนุญาตพิเศษสำหรับขับรถยนต์ทหาร แบ่งการสอบเป็น ๒ ประเภท คือ

๑. การสอบทางปฏิบัติ

๒. การสอบข้อเขียน

### การสอบทางปฏิบัติ

ความมุ่งหมาย เพื่อทดสอบความรู้ความสามารถของพลขับในการปฏิบัติเกี่ยวกับการขับรถ การปฏิบัติ ตามกฎจราจร และการใช้ความระมัดระวังเรื่องความปลอดภัยในการขับรถบนถนน

มาตรฐานที่ต้องการ ผู้เข้ารับการทดสอบ ต้องสอบผ่านสถานีทดสอบได้ทุกสถานี และต้องมีคะแนนไม่น้อยกว่า ๖๕ ใน ๑๐๐ คะแนน

วิธีการและการปฏิบัติ ผู้เข้ารับการทดสอบจะต้องทำการทดสอบสถานีต่าง ๆ ตามลำดับ โดยแบ่งสถานีทดสอบเป็น ๔ สถานี ดังนี้

- |                 |   |
|-----------------|---|
| สถานีทดสอบที่ ๑ | การนำรถเข้าจอดในที่จำกัด ( การหยุดรถตามจุดที่มุ่งหมาย ) |
| สถานีทดสอบที่ ๒ | การขับรถตามช่องทางบังคับ ( การขับรถในที่จำกัด )         |
| สถานีทดสอบที่ ๓ | การขับรถขึ้น – ลง ลาด ( การเปลี่ยนเกียร์บนพื้นลาด )     |
| สถานีทดสอบที่ ๔ | การปฏิบัติตามเครื่องหมายจราจร                           |

#### การสอบข้อเขียน

ความมุ่งหมาย เพื่อทดสอบความรู้ในเรื่องส่วนต่าง ๆ ของตัวรถ เครื่องยนต์ การขับรถ การปรนนิบัติบำรุง กฎจราจร เครื่องหมาย และสัญญาณต่าง ๆ รวมทั้ง พ.ร.บ.จราจรทางบก

มาตรฐานที่ต้องการ ผู้เข้ารับการทดสอบ ต้องตอบปัญหาสอบได้คะแนนไม่น้อยกว่า ๕๕ ใน ๑๐๐ คะแนน

วิธีการและการปฏิบัติ ผู้เข้ารับการทดสอบ จะได้รับปัญหาสอบ และต้องตอบปัญหาสอบภายในเวลาทดสอบที่กำหนด

( หมายเหตุ ผู้ที่ผ่านการทดสอบทางปฏิบัติแล้ว จึงจะมีสิทธิ์เข้ารับการทดสอบข้อเขียน )

#### คำแนะนำสนามทดสอบ

สถานีทดสอบที่ ๑ การนำรถเข้าจอดในที่จำกัด ( การหยุดรถตามจุดที่มุ่งหมาย )

##### ความมุ่งหมาย

๑. ให้สามารถจอดรถในพื้นที่แคบและจำกัดล้อมรอบ
๒. รู้จักการกะระยะตามขนาดของรถ
๓. รู้จักการใช้พวงมาลัย ประกอบกับการใช้เกียร์เดินหน้า และถอยหลัง



รูปสนามทดสอบใบอนุญาตพิเศษสำหรับขับรถนำทหาร ณ รร.ชส.ขส.ทบ.

**ลักษณะของสถานีทดสอบ**

- สนามทดสอบสำหรับใบอนุญาตฯ ประเภทที่ ๓

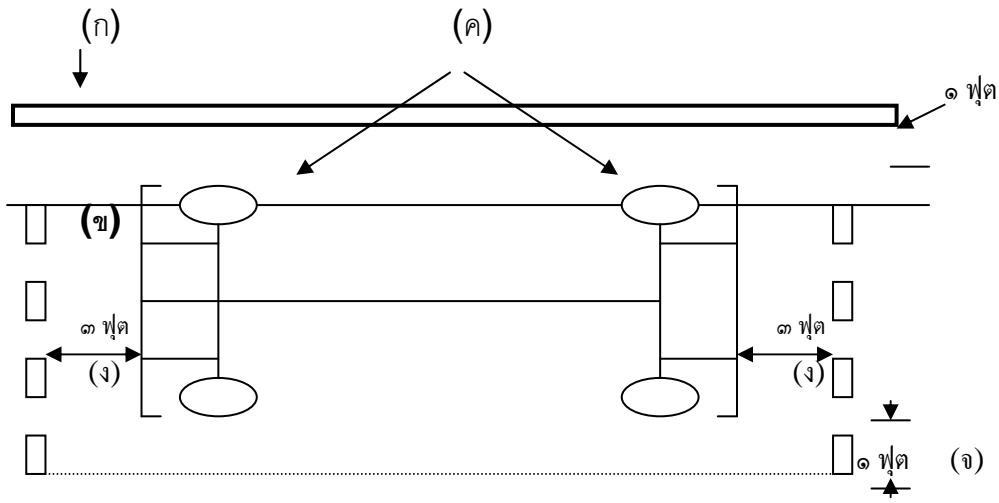

จุดเริ่มต้น

สนามทดสอบสำหรับใบอนุญาตฯ ประเภทที่ ๒

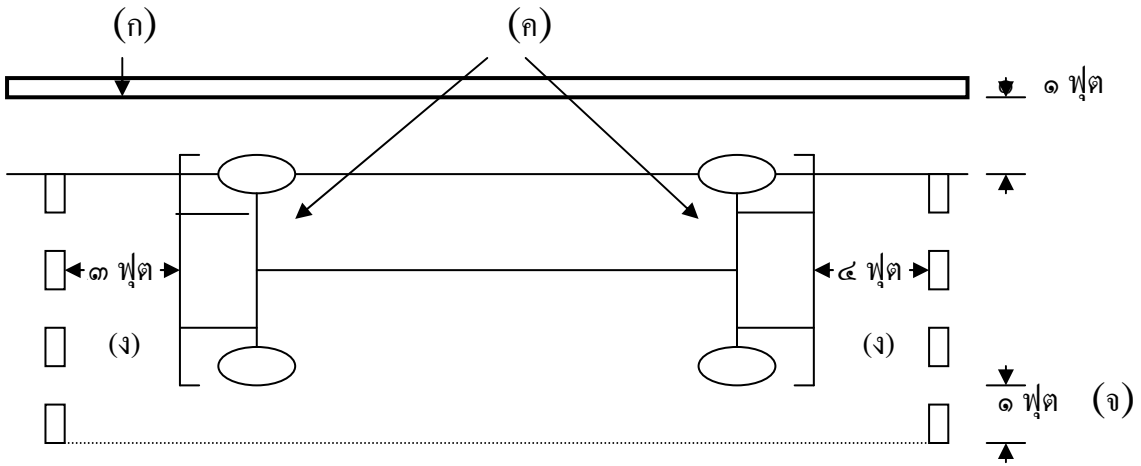

จุดเริ่มต้น

๑. จิตเส้นตรง สมมุติให้เป็นเส้นทางฟุตบอล (ก)
๒. จิตเส้นตรงเส้นหนึ่งให้ขนาน และห่างจากเส้นฟุตบอลระยะ ๑ ฟุต
๓. นำรถที่จะทดสอบ จอดโดยให้ ล้อหน้าและล้อหลังทับเส้น ในข้อ ๒ ดังรูป (ค)  
วัดจากกันชนหน้า และกันชนหลัง ออกไปด้านละ ๓ ฟุต (ง) และวัดออกไปทาง  
ด้านขวาของตัวรถ ๑ ฟุต (จ) นำหลักปักเป็นแนวด้านหน้ารถ จำนวน ๔ หลัก และ  
ปักเป็นแนวด้านหลังรถ จำนวน ๔ หลัก ดังรูป

( หมายเหตุ สำหรับรถยนต์บรรทุกขนาด ๒ ๑/๒ ตัน ขึ้นไป ให้ดำเนินการ  
เช่นเดียวกัน แต่ระยะห่างจากกันชนหน้าเพิ่มเป็น ๔ ฟุต ส่วนรถยนต์บรรทุก M.๓๕ ระยะห่าง  
จากกันชนหน้าและหลัง เพิ่มเป็นด้านละ ๔ ฟุต )

#### วิธีปฏิบัติ

๑. นำรถที่จะทดสอบเข้าจอดที่จุดเริ่มต้น เมื่อผู้รับการทดสอบพร้อม กรรมการจะให้  
สัญญาณเริ่มปฏิบัติ
๒. บังคับรถถอยหลังเข้าจอดภายในช่องที่กำหนด โดยให้ปฏิบัติทั้งถอยหลัง และ  
เดินหน้า รวมกันแล้วไม่เกิน ๖ ครั้ง
๓. การบังคับรถถอยหลัง เข้าจอดครั้งแรก จะนับเป็นครั้งที่ ๑ ในกรณีที่ผู้รับการ  
ทดสอบไม่แน่ใจว่าจะเข้าจอดได้หรือไม่ ให้ยกมือขวา , (ซ้าย) ชูขึ้นนอกตัวรถ  
เพื่อร้องขอเข้าจอดใหม่ เมื่อคณะกรรมการทดสอบอนุญาตแล้ว ให้นำรถเข้าไปที่  
จุดเริ่มต้น เพื่อปฏิบัติใหม่ (การร้องขอ เพื่อนำรถเข้าจอดใหม่ อนุญาตให้กระทำได้  
๑ ครั้งเท่านั้น)
๔. หลังจากบังคับรถถอยหลังครั้งที่ ๑ แล้ว ผู้รับการทดสอบจะต้องบังคับรถ เดินหน้า  
– ถอยหลัง เข้าจอดภายในช่องที่กำหนดให้ได้รวมแล้วไม่เกิน ๖ ครั้ง
๕. เมื่อนำรถเข้าจอดภายในช่องที่กำหนด ผู้รับการทดสอบต้องยกมือขวา , (ซ้าย) ชู  
ขึ้นนอกตัวรถ เพื่อแจ้งให้กรรมการทราบว่ายี่สิบร้อยแล้ว
๖. เมื่อกรรมการตรวจแล้วเห็นว่าได้ตามมาตรฐานที่กำหนด จะแจ้งให้ผู้รับการ  
ทดสอบนำรถออกจากช่องจอด โดยจะเดินหน้า – ถอยหลัง ก็ครั้งก็ได้ แต่ต้องไม่ใช่  
เวลานานเกินสมควรในการ นำรถออก
๗. ในขณะที่ปฏิบัติทดสอบ ห้ามผู้รับการทดสอบบังคับรถชนหลักใด หลักหนึ่ง ทั้ง  
ด้านหน้าและด้านหลัง และห้ามลงจากรถในขณะที่ทดสอบเด็ดขาด

## มาตรฐานที่ต้องการ

พลขับสามารถนำรถเข้าจอดในที่จำกัดได้ โดยปฏิบัติตามวิธีที่กำหนด และให้ล้อหน้ากับล้อหลังของรถขนานกับขอบฟุตบาท ห่างจากฟุตบาทไม่เกิน ๑ ฟุต ในขณะที่ปฏิบัติ ห้ามหมุนพวงมาลัย ขณะที่รถจอดอยู่กับที่ ทั้งนี้เพื่อป้องกันการชำรุดของยาง และระบบบังคับเลี้ยว และเครื่องยนต์ต้องไม่ดับมากกว่า ๓ ครั้ง

### สถานีที่ ๒ การขับรถตามช่องทางบังคับ (การขับรถในที่จำกัด)

#### ความมุ่งหมาย

๑. เพื่อให้สามารถขับรถตามช่องทางบังคับได้
๒. รู้จักการกะระยะ ตามขนาดของรถ
๓. รู้จักการสังเกต และระมัดระวังสิ่งที่เกิดขวางอยู่
๔. รู้จักใช้ความเร็วให้เหมาะสม กับช่องทางบังคับ

#### ลักษณะของสถานีทดสอบ

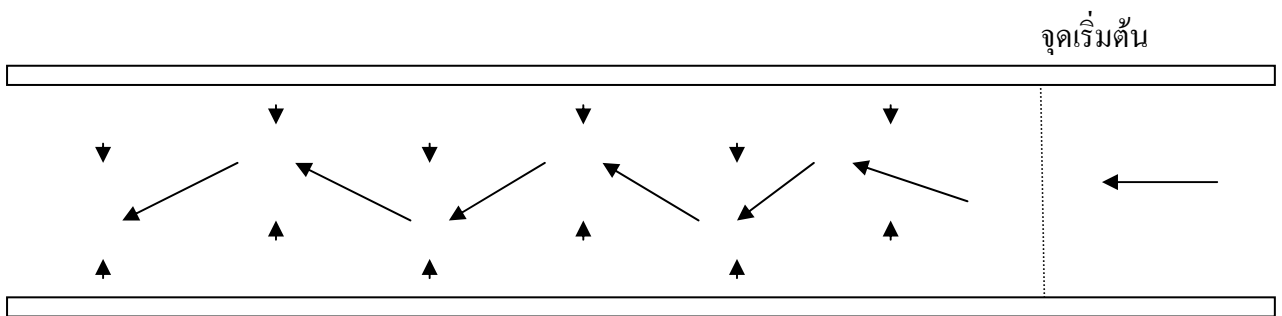

นำหลักตั้งเป็นช่องทางบังคับ โดยให้หลักห่างจากตัวรถข้างละ ๑ ฟุต ( สำหรับ รถบ. ๑/๔ คัน , ๑ คัน ปิคอัพ ) การตั้งหลักให้ตั้งเป็นคู่ ระยะห่างระหว่างหลักประมาณความยาวของรถ โดยพิจารณาให้รถสามารถเลี้ยวซ้าย และขวา หลบหลีกหลักที่ตั้งไว้ ควรจัดทำไว้อย่างน้อย ๖ คู่

#### วิธีปฏิบัติ

๑. นำรถเข้าจอด ณ. จุดเริ่มต้น
๒. ขับรถผ่านหลักที่ตั้งไว้เป็นช่องทางบังคับ โดยใช้ความเร็วที่เหมาะสม เลี้ยวซ้าย – ขวา ผ่านตามช่องทางจนถึงหลักสุดท้าย

## มาตรฐานที่ต้องการ

พลขับสามารถขับรถผ่านหลักที่กำหนดไว้เป็นช่องทางบังคับโดยไม่ชนหลัก และขับรถเคลื่อนที่ไปข้างหน้าตามช่องทาง โดยไม่ต้องหยุดหรือถอยหลัง

### สถานีที่ ๓ การขับรถขึ้น – ลงลาด ( การเปลี่ยนเกียร์บนพื้นลาด )

#### ความมุ่งหมาย

๑. เพื่อให้สามารถขับรถขึ้น – ลง ลาดได้โดยปลอดภัย
๒. ให้รู้จักสมรรถนะของเครื่องยนต์เมื่ออยู่บนลาด
๓. ให้รู้จักการใช้เกียร์ให้สัมพันธ์กับห้ามล้อมือ

#### ลักษณะของสถานีทดสอบ



เป็นลาดสร้างด้วยซีเมนต์ หรือวัสดุอื่นที่แข็งแรง ความชันของลาดประมาณ ๔๐ %

#### วิธีปฏิบัติ

๑. จอดรถรอที่จุดเริ่มต้นเชิงลาด
๒. กรรมการจะให้สัญญาณนำรถขึ้นลาด ให้ผู้เข้ารับการทดสอบขับรถขึ้นไปจอดบนลาด โดยไม่ให้ล้อหน้าพื้นลาดไปอยู่ในแนวระดับ แล้วดึงห้ามล้อมือ เปลี่ยนเป็นเกียร์ว่าง เสร็จแล้วดับ เครื่องยนต์
๓. กรรมการให้สัญญาณออกรถ ผู้เข้ารับการทดสอบ ดิดเครื่องยนต์ ขับรถขึ้นลาดต่อไป
๔. เมื่อถึงกลางสะพานแนวระดับให้ลดความเร็ว ก่อนขับลงลาด
๕. ใช้ห้ามล้อบังคับความเร็ว ขณะขับลงลาด

#### มาตรฐานที่ต้องการ

การขับรถบนลาด หลังจากติดเครื่องยนต์ใหม่แล้ว เครื่องยนต์ต้องไม่ดับ และต้องไม่ทำให้รถลื่นไหลถอยหลังเกิน ๑ ฟุต ผู้เข้ารับการทดสอบต้องมีความระมัดระวังในการบังคับรถ และใช้พวงมาลัยบังคับรถให้ตรงเส้นทางขณะขึ้น – ลงลาด



## สถานีที่ ๔ การปฏิบัติตามเครื่องหมายจราจร

### ความมุ่งหมาย

๑. ปฏิบัติได้ถูกต้องตามเครื่องหมายจราจรที่กำหนด
๒. ให้สัญญาณได้ถูกต้อง และเหมาะสมตามโอกาสอันควร

### ลักษณะของสถานีทดสอบ

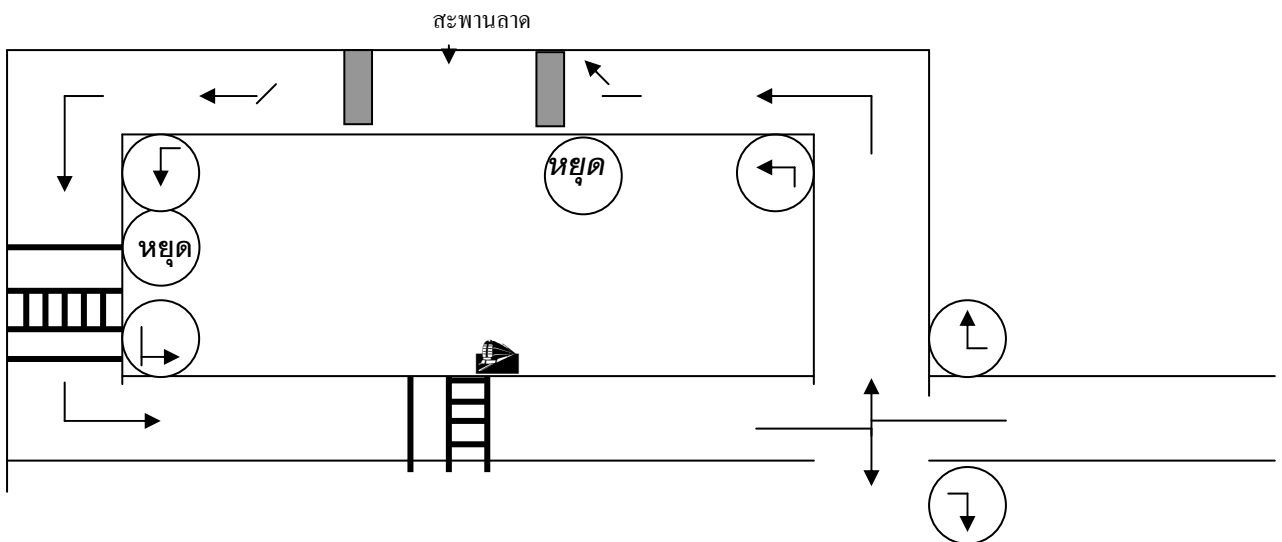

สนามทดสอบจะติดตั้งเครื่องหมายจราจรไว้ตามจุดต่าง ๆ โดยมีป้ายบังคับตามกฎหมายจราจร

### วิธีปฏิบัติ

๑. ผู้เข้ารับการทดสอบ ขับรถตามเส้นทางที่กำหนด โดยจะต้องสังเกตป้ายเตือน และเครื่องหมายจราจร แล้วปฏิบัติตามให้ถูกต้อง
๒. แสดงสัญญาณไฟ และสัญญาณมือ ขณะปฏิบัติตามเครื่องหมายจราจร ถึงจุดประสงค์ว่าจะกระทำสิ่งใด

### มาตรฐานที่ต้องการ

ผู้เข้ารับการทดสอบขับรถได้อย่างถูกต้องปลอดภัย รู้จักป้ายเตือน และเครื่องหมายจราจร แสดงสัญญาณมือ หรือสัญญาณไฟได้ถูกต้อง และมีความระมัดระวังอยู่ตลอดเวลา มีความตื่นตัว สามารถแปลความหมายของเครื่องหมาย สิ่งบอกเหตุได้เป็นอย่างดี